

Technical data subject to change. © Schüco International KG, Bielefeld, Germany. All Rights Reserved.  
 Technische Änderungen vorbehalten. © Schüco International KG, Bielefeld, Germany. Alle Rechte vorbehalten.

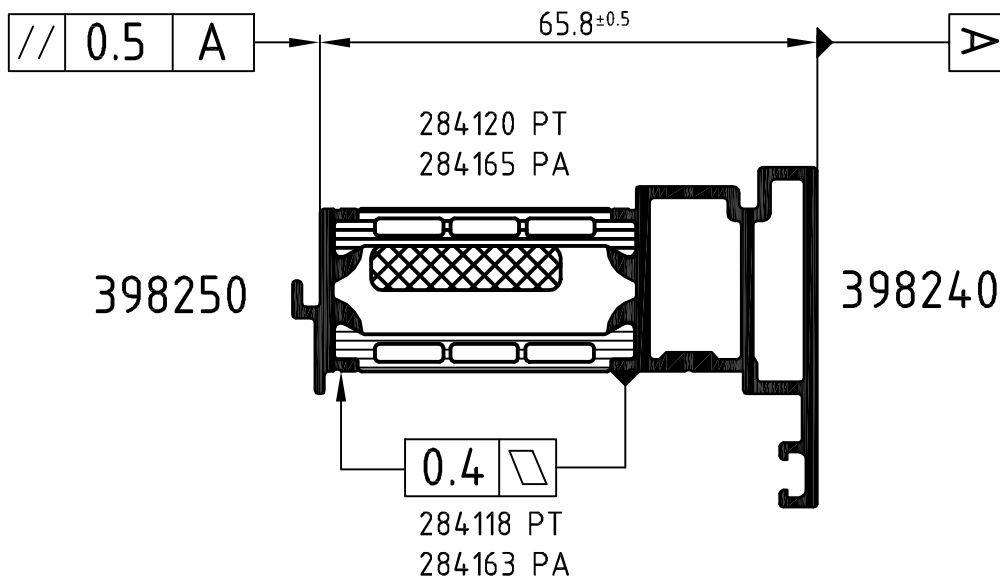

**Achtung:** Das Rollergebnis ist nach dem Verbund des Profiles anhand der Prüfmaße im Rollenplan  
**Attention:** zu kontrollieren! Beachten Sie bitte auch die technischen Prüfhinweise im aktuellen Rollenhandbuch.

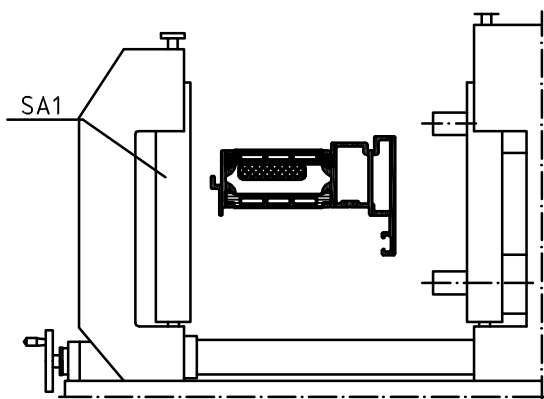

Position

SA-Rollen

Isomat 3

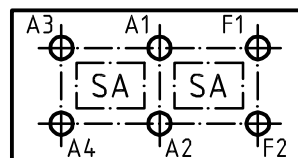

Durchlauf-  
richtung

Isomat 4/5

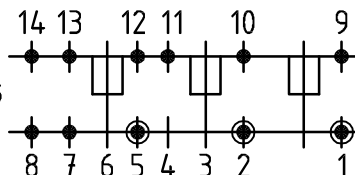

● Andruck-  
walze

⊙ Seitliche  
Andruck-  
rolle

( Pos. 8 u. 14 nur im Isomat 4 )

	Stck. Qty.	Art.-Nr. Art.-No. für Isomat 3/5	Art.-Nr. Art.-No. für Isomat 4	Bestückungsfolge (v. innen nach außen) Assembly sequence (inside to outside)		Stck. Qty.	Art.-Nr. Zubehör Art.-No. Accessories		
A1	1	282657 B	282657 B	R1/R2/A1/R3/R4/S1		R1	6	282821 (20.0 mm)	
A2	1	282657 B	282657 B	R1/R2/A2		R2	6	296207 (4.0 mm)	
A3	1	282658 B	282657 B	R1/R2/A3		R3	1	296448 (8.0 mm)	
A4	1	282658 B	282657 B	R1/R2/A4		R4	1	280740 (5.2 mm)	
F1	1	282660 B		R1/R2/F1		S1	1	282014	
F2	1	282660 B		R1/R2/F2		SA1	3	299297*	
							*Isomat 3: 2		

		Zulässige Abweichung Permissible tolerance	Oberflächenabwicklung Circumference		VP PU	Info-Plan:		
			mech. polished	-	Maßstab Scale	1 : 1		
			umf. total		Gewicht Weight			
Paßmaße Close tol.		Abmaße Std. tolerance	beschichtet coated		Werkstoff Material			
Original / Änderung Revision / Version		0302		Datum Date	Name			
Name				08.12.2008		Benennung Title		
PT Steg 284120 ersetzt 284166		gez. drawn	Winkler				Rollenplan Isomat 3/4/5	
PT Steg 284118 ersetzt 284164		gepr. checked	Finkemeyer					
		ges. seen	Nienhüser				Schüco ADS 75.SI	
						IsoModul		
		<b>SCHÜCO</b>				Zeichn.-Nr. Drawing No.		
						381950 RP 1000		
		EDV erstellt Ohne Unterschrift gültig generated by EDP valid without signature				Ersatz für Replacement for		