

Achtung: Das Rollergebnis ist nach dem Verbund des Profiles anhand der Prüfmaße im Rollenplan
Attention: zu kontrollieren! Beachten Sie bitte auch die technischen Prüfhinweise im aktuellen Rollenhandbuch.

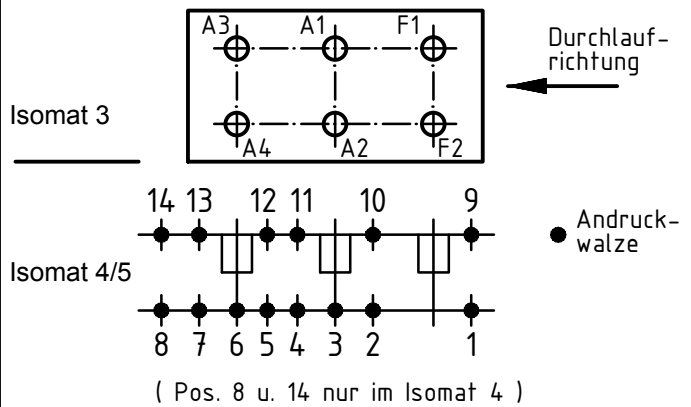
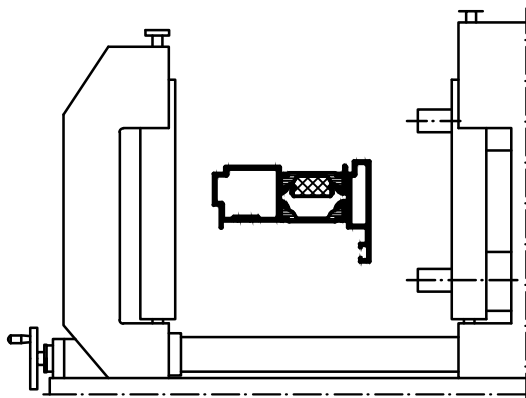

Stck. Qty.	Art.-Nr. Art.-No. für Isomat 3/5	Art.-Nr. Art.-No. für Isomat 4	Bestückungsfolge (v. innen nach außen) Assembly sequence (inside to outside)	Stck. Qty.	Art.-Nr. Zubehör Art.-No. Accessories
				R1	6
A1	1	280699 B	280699 B	R1/R2/A1/R3	
A2	1	280699 B	280699 B	R1/R2/A2/R3	
A3	1	280700 B	280699 B	R1/R2/A3/R3	
A4	1	280700 B	280699 B	R1/R2/A4/R3	
F1	1	280698 B		R1/R2/F1/R3	
F2	1	280698 B		R1/R2/F2/R3	

Zulässige Abweichung Permissible tolerance		Oberflächenabwicklung Circumference		VP PU	Info-Plan:
		mech. polished -		Maßstab Scale 1 : 1	Gewicht Weight
Paßmaße Close tol.		beschichtet coated		Werkstoff Material	
Abmaße Std. tolerance		Datum Date 13.02.2014		Benennung Title	
Original / Änderung Revision / Version 0201		Name		Rollenplan Isomat 3/4/5	
Name		gez. drawn gepr. checked ges. seen		Schüco ADS 75 HD.HI IsoModul	
		winkan Winkler Nienhüser		396930 RP 1000	
		SCHÜCO		EDV erstellt Ohne Unterschrift gültig generated by EDP valid without signature	
				Ersatz für Replacement for	

Technical data subject to change. © Schüco International KG, Bielefeld, Germany. All Rights Reserved.
 Technische Änderungen vorbehalten. © Schüco International KG, Bielefeld, Germany. Alle Rechte vorbehalten.