

Technical data subject to change. © Schüco International KG, Bielefeld, Germany. All Rights Reserved.
 Technische Änderungen vorbehalten. © Schüco International KG, Bielefeld, Germany. Alle Rechte vorbehalten.

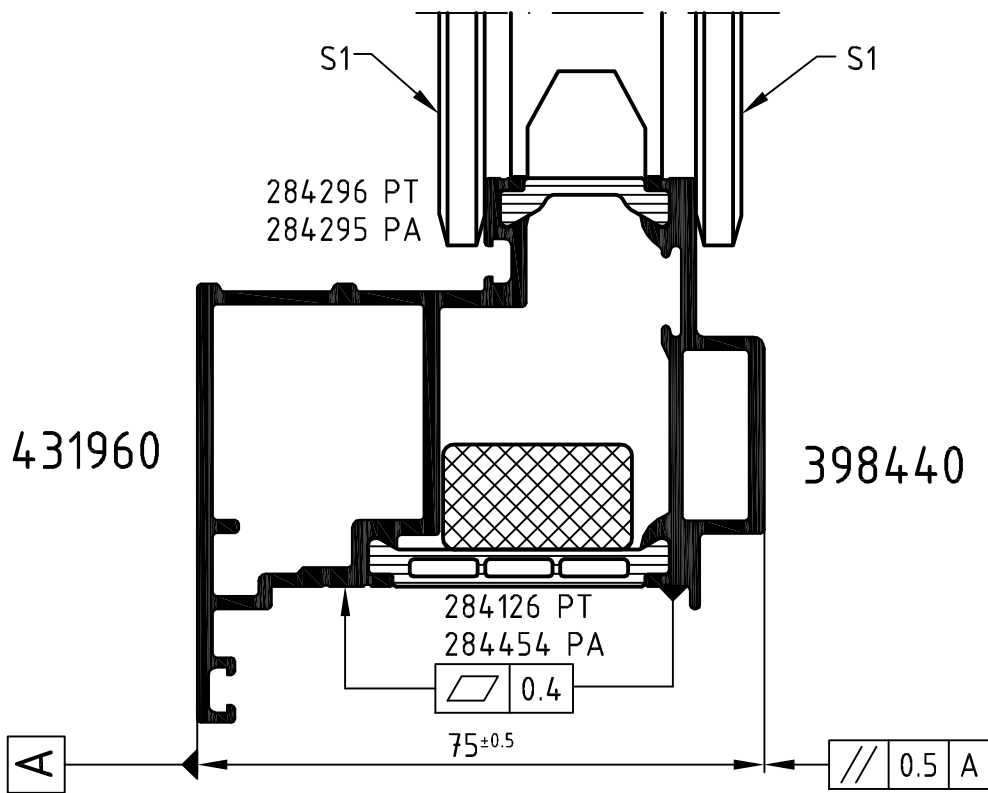

Achtung: Das Rollergebnis ist nach dem Verbund des Profiles anhand der Prüfmaße im Rollenplan
Attention: zu kontrollieren! Beachten Sie bitte auch die technischen Prüfhinweise im aktuellen Rollenhandbuch.

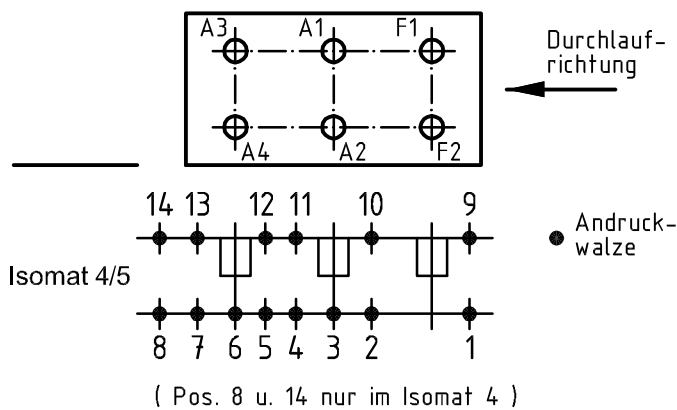
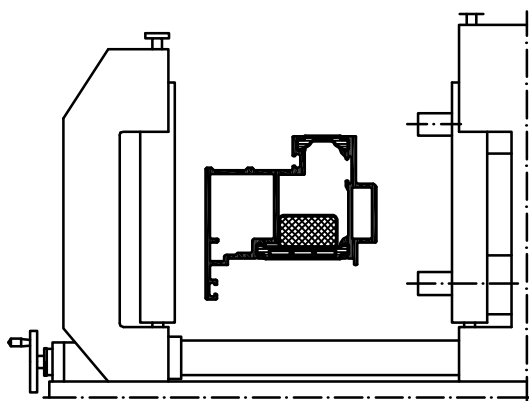

Stk. Qty.	Art.-Nr. Art.-No. für Isomat 5	Art.-Nr. Art.-No. für Isomat 4	Bestückungsfolge (v. innen nach außen) Assembly sequence (inside to outside)	Stk. Qty.	Art.-Nr. Zubehör Art.-No. Accessories		
					R1	R2	R3
A1	1	280696 A	280696 A	R1/S1/R3/A1/R4/R5/S1/R6	6	280748 (6.0 mm)	
A2	1	282657 B	282657 B	R1/R2/A2/R6	4	296209 (6.5 mm)	
A3	1	280697 A	280696 A	R1/S1/R3/A3/R4/R5/S1/R6	2	283219 (12,5mm)	
A4	1	282658 B	282657 B	R1/R2/A4/R6	2	296449 (2.0 mm)	
F1	1	280695 B		R1/R2/F1/R7	2	296452 (1.5 mm)	
F2	1	282660 B		R1/R2/F2/R6	5	299293 (3.0 mm)	
					1	282821 (20.0 mm)	
					4	282014 (Scheibe)	

Zulässige Abweichung Permissible tolerance		Oberflächenabwicklung Circumference		VP PU	Info-Plan:
		mech. polished uml. total beschichtet coated		Maßstab Scale 1 : 1	Gewicht Weight
Paßmaße Close tol.	Abmaße Std. tolerance	Original / Änderung Revision / Version 0201		Werkstoff Material	Rollenplan Isomat 4/5 Schüco ADS 75.SI IsoModul 431980 RP 1000
Name		Datum Date 18.08.2010	Name	Benennung Title	
Steg 284295 ersetzt 224093		gez. draw	Finkemeyer		
Steg 284454 ersetzt 284169		gepr. checked	Winkler		
		ges. seen	Nienhüser		
SCHÜCO				Zelchn.-Nr. Drawing No.	
				EDV erstellt Ohne Unterschrift gültig generated by EDP valid without signature	Ersatz für Replacement for