

Technical data subject to change. © Schüco International KG, Bielefeld, Germany. All Rights Reserved.
 Technische Änderungen vorbehalten. © Schüco International KG, Bielefeld, Germany. Alle Rechte vorbehalten.

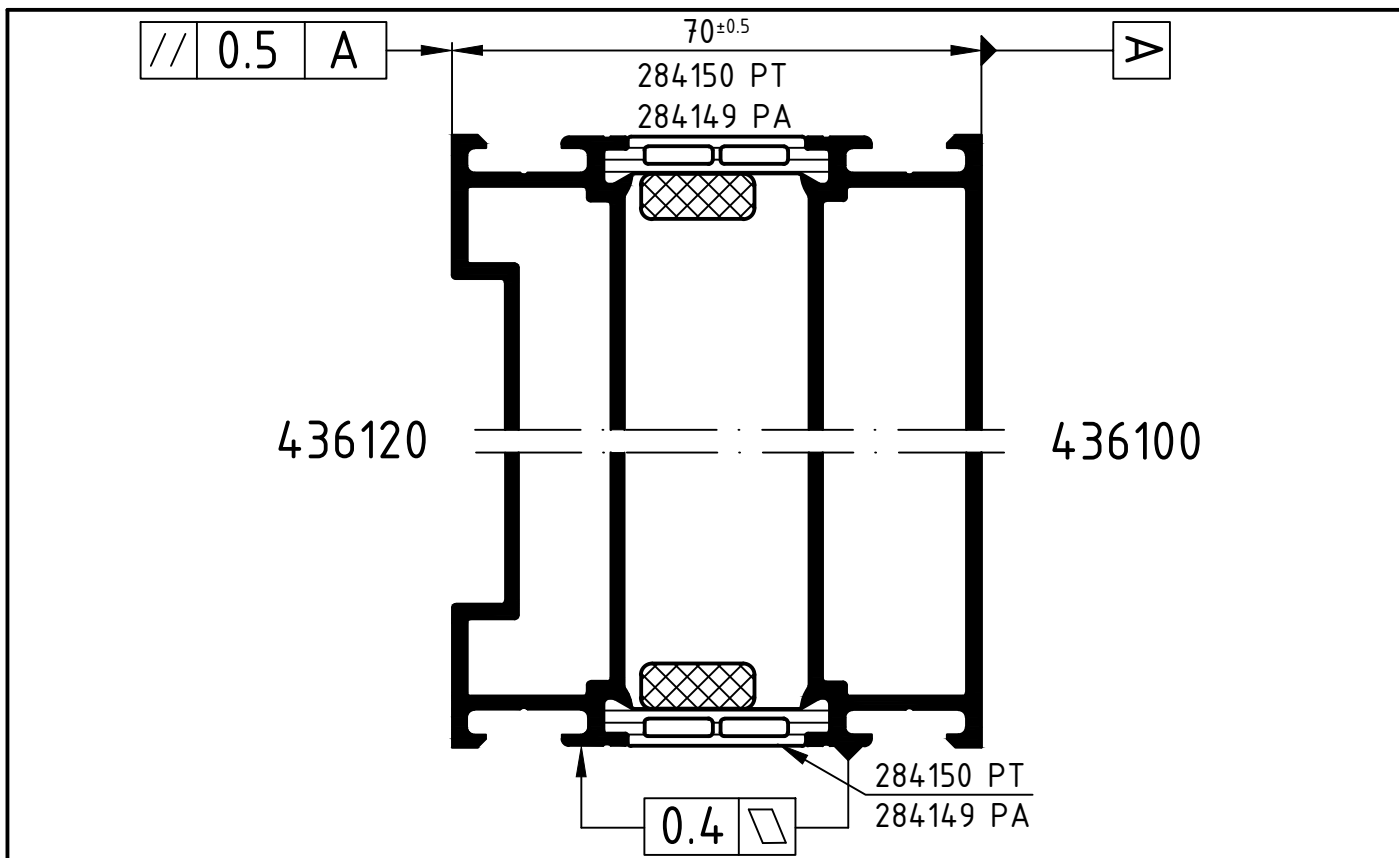

Achtung: Das Rollergebnis ist nach dem Verbund des Profiles anhand der Prüfmaße im Rollenplan
Attention: zu kontrollieren! Beachten Sie bitte auch die technischen Prüfhinweise im aktuellen Rollenhandbuch.

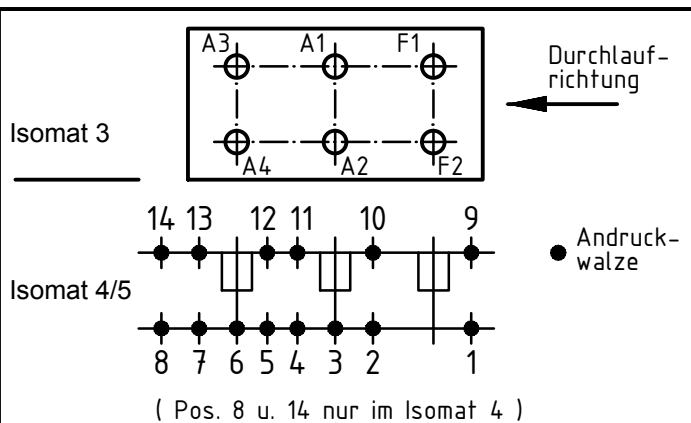
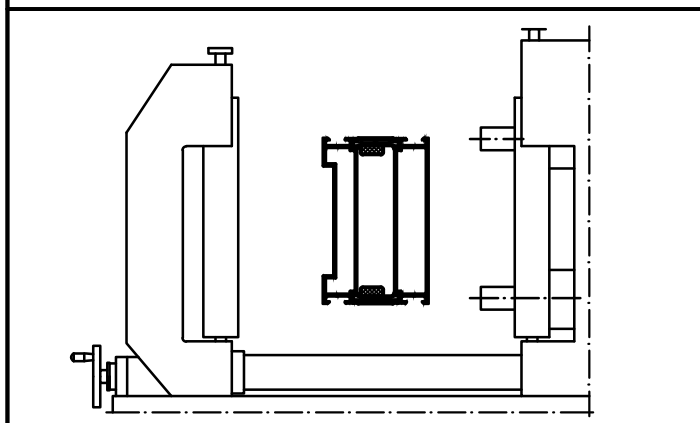

	Stck. Qty.	Art.-Nr. Art.-No. für Isomat 3/5	Art.-Nr. Art.-No. für Isomat 4	Bestückungsfolge (v. innen nach außen) Assembly sequence (inside to outside)		Stck. Qty.	Art.-Nr. Zubehör Art.-No. Accessories
						R1	6
A1	1	283128 B	283128 B	R1/A1/R2			
A2	1	283128 B	283128 B	R1/A2/R2			
A3	1	283129 B	283128 B	R1/A3/R2			
A4	1	283129 B	283128 B	R1/A4/R2			
F1	1	283127 B		R1/F1/R2			
F2	1	283127 B		R1/F2/R2			

Zulässige Abweichung Permissible tolerance		Oberflächenabwicklung Circumference		VP PU	Info-Plan:
		mech. polished uml. total		Maßstab Scale	Gewicht Weight
Paßmaße Close tol.		beschichtet coated		Werkstoff Material	
Abmaße Std. tolerance		Datum Date		Benennung Title	
Original / Änderung Revision / Version		Name		Rollenplan Isomat 3/4/5	
0302		25.03.2014		Schüco ADS 70.HI IsoModul	
Name		winkan		435600 RP 1000	
Art.Nr. Isostege geändert		Finkemeyer		EDV erstellt Ohne Unterschrift gültig generated by EDP valid without signature	
		Nienhüser		Ersatz für Replacement for	
		SCHÜCO			