

**Achtung:** Das Rollergebnis ist nach dem Verbund des Profiles anhand der Prüfmaße im Rollenplan  
**Attention:** zu kontrollieren! Beachten Sie bitte auch die technischen Prüfhinweise im aktuellen Rollenhandbuch.

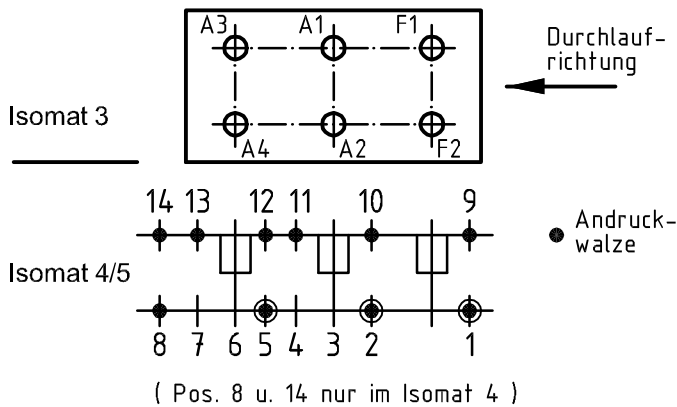
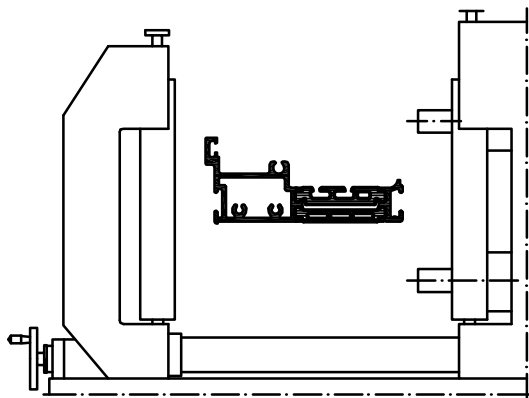

Stck. Qty.	Art.-Nr. Art.-No. für Isomat 3/5	Art.-Nr. Art.-No. für Isomat 4	Bestückungsfolge (v. innen nach außen) Assembly sequence (inside to outside)	Stck. Qty.	Art.-Nr. Zubehör Art.-No. Accessories	
					R1	6
A1	1	282657 B	282657 B	R2	6	280742 ( 5.4 mm)
A2	1	282657 B	282657 B	R3	6	296448 ( 8.0 mm)
A3	1	282658 B	282657 B	R6	3	280110*
A4	1	282658 B	282657 B			*Isoamt 3: 2
F1	1	282660 B				
F2	1	282660 B				
Zulässige Abweichung Permissible tolerance		Oberflächenabwicklung Circumference		VP PU		Info-Plan:
		mech. polished -		Maßstab Scale 1 : 1		Gewicht Weight
Paßmaße Close tol.		beschichtet coated		Werkstoff Material		
Abmaße Std. tolerance				Benennung Title		
Original / Änderung Revision / Version 0100		Datum Date 06.12.2010		Name		
		gez. drawn Finkemeyer		Rollenplan Isomat 3/4/5		
		gepr. checked Winkler		Schüco ADS 90.SI IsoModul		
		ges. seen Nienhüser		Zelchn.-Nr. Drawing No. 439270 RP 1000		
		<b>SCHÜCO</b>		EDV erstellt: Ohne Unterschrift gültig generated by EDP valid without signature		Ersatz für Replacement for