

In 2 Durchgängen rollen
 1. Durchgang: mit leichtem Druck rollen
 2. Durchgang: mit normalen Druck rollen

Achtung: Das Rollergebnis ist nach dem Verbund des Profiles anhand der Prüfmaße im Rollenplan
Attention: zu kontrollieren! Beachten Sie bitte auch die technischen Prüfhinweise im aktuellen Rollenhandbuch.
 Eine Pulverbeschichtung bzw. Eloxierung ist nach dem Verrollen auch mit PA-Stegen nicht möglich!

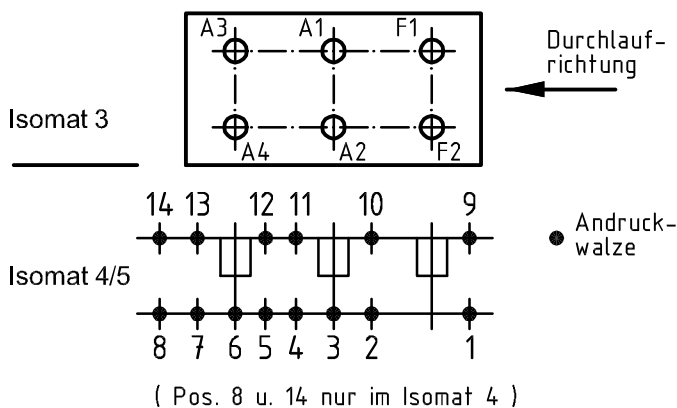
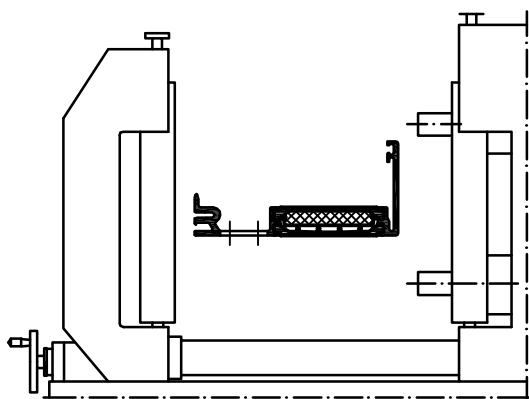

Stk. Qty.	Art.-Nr. Art.-No. für Isomat 3/5	Art.-Nr. Art.-No. für Isomat 4	Bestückungsfolge (v. innen nach außen) Assembly sequence (inside to outside)	Stck. Qty.	Art.-Nr. Zubehör Art.-No. Accessories
A2	1	283920	283920		
A3	1	283921	283920		
A4	1	283921	283920		
F1	1	283922			
F2	1	283922			

Zulässige Abweichung Permissible tolerance		Oberflächenabwicklung Circumference		VP PU	Info-Plan:
		mech. polished uml. total beschichtet coated		Maßstab Scale 1 : 1	Gewicht Weight
Paßmaße Close tol.	Abmaße Std. tolerance	Original / Änderung Revision / Version 0302		Werkstoff Material	
Name		Datum Date 11.02.2013	Name		
Hinweistext ergänzt		Finkemeyer		Benennung Title	
		Winkler		Rollenplan Isomat 3/4/5	
		K1.6		Schüco AWS 90.SI+	
		Zelchn.-Nr. Drawing No.		441730 RP 1000	
		EDV erstellt Ohne Unterschrift gültig generated by EDP valid without signature		Ersatz für Replacement for	
SCHÜCO					