

(SR=)Stützrolle

Achtung: Das Rollergebnis ist nach dem Verbund des Profiles anhand der Prüfmaße im Rollenplan zu kontrollieren!
Attention: Beachten Sie bitte auch die technischen Prüfhinweise im aktuellen Rollenhandbuch. Eine Pulverbeschichtung bzw. Eloxierung ist nach dem Verrollen auch mit PA-Stegen nicht möglich!

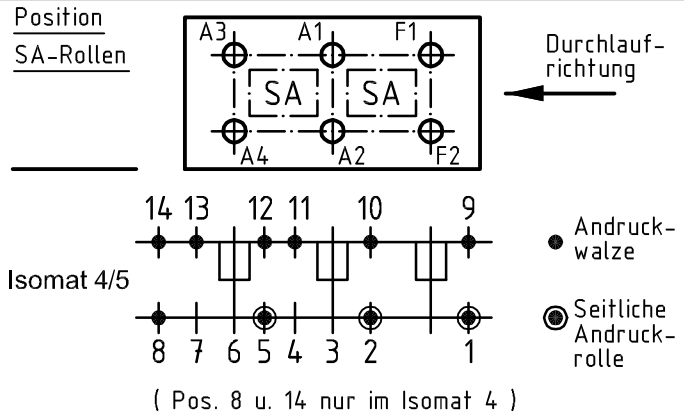
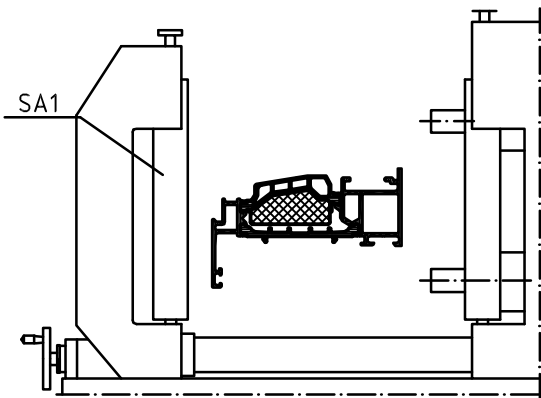

Stck. Qty.	Art.-Nr. Art.-No. für Isomat 5	Art.-Nr. Art.-No. für Isomat 4	Bestückungsfolge (v. innen nach außen) Assembly sequence (inside to outside)	Stck. Qty.	Art.-Nr. Zubehör Art.-No. Accessories	
					R1	SA1
A1	1	283926	283926	SR/A1	4	296210 (10.0 mm)
A2	1	283923	283923	R1/A2	1	283932
A3	1	283927	283926	R1/A3		
A4	1	283924	283923	R1/A4		
F1	1	283928				
F2	1	283925		R1/F2		

Zulässige Abweichung Permissible tolerance		Oberflächenabwicklung Circumference		VP PU	Info-Plan:
		mech. polished -		Maßstab Scale 1 : 1	Gewicht Weight
Paßmaße Close tol.		beschichtet coated		Werkstoff Material	
Abmaße Std. tolerance		Datum Date 25.01.2013		Benennung Title	
Original / Änderung Revision / Version 0100		Name Finkemeyer		Rollenplan Isomat 4/5	
		gez. drawn gepr. checked ges. seen Winkler		AWS 90.SI+ Green	
		K1.6		Zelchn.-Nr. Drawing No. 465790 RP 1000	
		SCHÜCO		EDV erstellt Ohne Unterschrift gültig generated by EDP valid without signature	
				Ersatz für Replacement for	